

Firma: _____
 Anschrift: _____

 Kommission: _____

Datum: _____
 Unterschrift: _____
 Bestellung Anfrage
 Bitte nehmen Sie Kontakt mit uns auf. Telefon: _____

1. Welche Anwendung benötigen Sie?

Anzahl der Türflügel: _____ Stück Anwendung (z. B. Vorfront Variante 1): _____

2. Bemaßung (Sichtseite)

Bitte tragen Sie Ihre Raummaße in die Skizze ein:

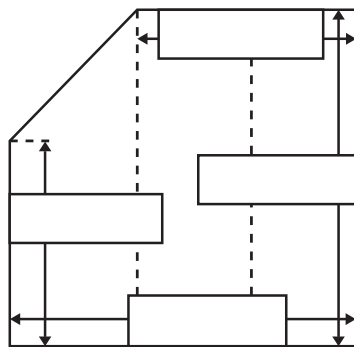

Dachschräge links

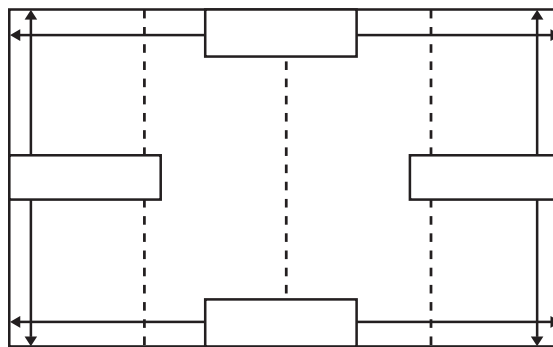

Dachschräge rechts

3. Profile

Senkrechtsprofile für Türflügelgröße bis H 2700 mm x B 1200 mm

- 51020000 51020400 51020100

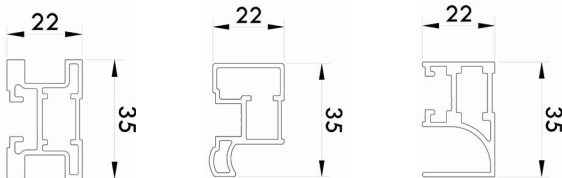

Senkrechtsprofile für Türflügelgröße bis H 3000 mm x B 1500 mm

- 51020200 51020300

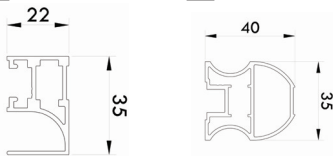

Bodenschienen

- 51010000 51010200 51010100

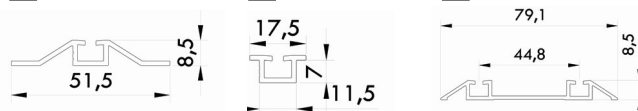

51010300 51010400

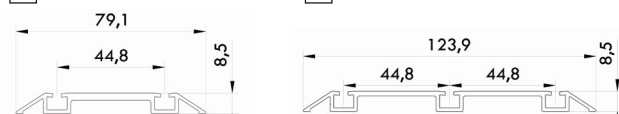

Deckenschienen

- 51015000 51015100 51015200

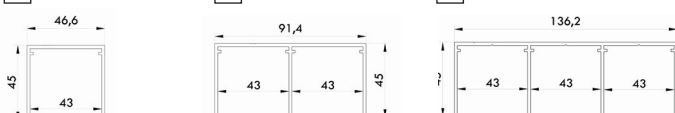

4. Glasteilendes Sprossenprofil

- waagrecht _____ Stück je Türflügel

5. Oberfläche Profile

- silber eloxiert bronze eloxiert Dekor Eiche
 Dekor Wenge weiß lackiert schwarz lackiert

6. Soft-Close-Dämpfungssystem

- einseitig beidseitig
 (einseitig ab FB 505 mm, zweiseitig ab FB 1010 mm)

7. Türfüllung (Farbe bitte eintragen)

- ohne Einlage, vorgerichtet für 4mm 6mm 8mm 10mm
 mit Einlage Glas _____ 4 mm
 Glas _____ 6 mm
 Leder _____ 6 mm beidseitig
 Leder _____ 10 mm einseitig
 Laminat _____ 8-10 mm einseitig
 Furnier _____ 10 mm einseitig
 Furnier _____ 10 mm beidseitig
 Furnierverlauf vertikal horizontal
 MDF lack _____ 10 mm beidseitig
 Raumteiler Glas _____ 8 mm
 auf HDF weiß beidseitig (2x4 mm)